

CORTE A-A

CARACTERISTICAS HUSILLO	
MODELO	
SENTIDO DE GIRO	Derecha
SALIDA AMARRE	Φ15X24 / M10
VELOCIDAD MAX.	22.000 r.p.m.
LUBRIFICACIÓN	Grasa
PESO	10 Kg.
POS. TRABAJO	Horizontal

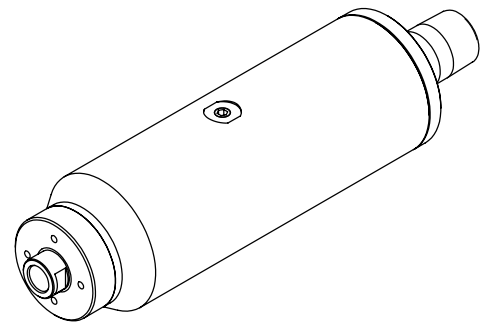

Nº DE SERIE SALTO DELANTERO SALTO TRASERO COMO FRONTAL REALIZADO	
TOLERANCIAS NO ESPECIFICADAS PARA PIEZAS MECANIZADAS	
TOLERAN. GENÉR. DI Ø/768 DI FRENCIAS SUPERIOR/INFERIOR	
LONGIT. TIPOVALES REDONDEOS-RS SELLS ANGULARES (LADO CORTO)	
0-5	6 *0.1
6-30	0.5-3 *0.2
30-120	0.5-6 *0.5
120-400	0.5-30 *1
400-1000	0.5-120 *2
1000-2000	0.5-400 *4
	> 400 *5
1000-2000 *1-2 ESQUINAS SIN INDICACIÓN CHAFAN 0.2x45°	

Talleres MYL, s.a.					
Dibujado	Ainara		21-02-06		
Comprobado	XABI		21-02-06		
Material	Dimensiones	Dureza		Escala	Piezas/Maquina
Peso Bruto	Peso pieza	Tratamiento			1:1
9.03 Kg.					
Maquina/Husillo	SALIDA Φ15x24 M10		Plano No	902080250110	
Grupo			Sustituye		
Denominacion	CONJUNTO CTC 80x250				

Aceite de engrase
 Spindle Lube MOTOREX
 ISO V6 46+68