

Grabado en zona de engrase

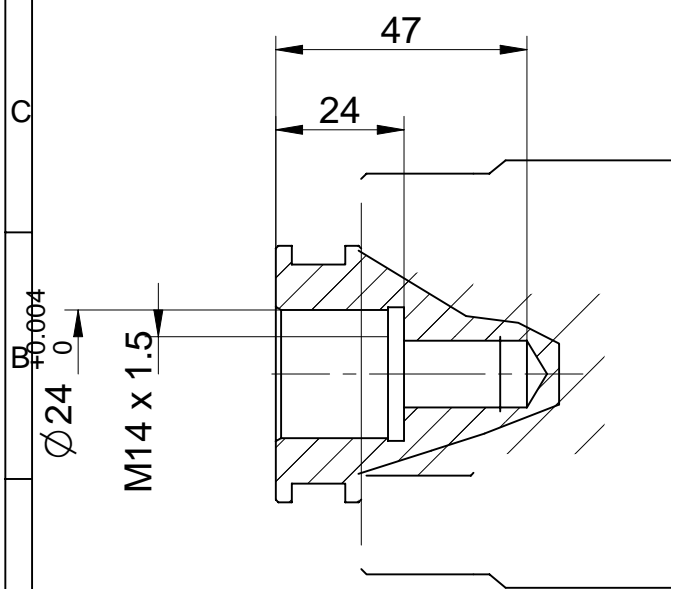

CORTE B-B

CARACTERISTICAS HUSILLO	
SENTIDO DE GIRO	Derecha
SALIDA AMARRE	Ø24x24
VELOCIDAD MAX.	18.000 r.p.m.
LUBRIFICACIÓN	Grasa
POSI. TRABAJO	Horizontal

REV.	MODIFICACIÓN	FECHA	AUTOR	Nº DE SERIE	SALTO DELANTERO	SALTO TRASERO	COND. FRONTAL	REALIZADO	
TOLERANCIAS NO ESPECIFICADAS PARA PIEZAS MECANIZADAS									
TOLERAN. GENÉR. DIN7168 DIFERENCIAS SUPERIOR/INFERIOR									
LONGITUDINALES		REDONDEOS-BISELES		ANGULARES (LADO CORTO)					
0,5- 6	10,1	0,5- 3	12,2	0- 10	1'				
6- 30	12,2	3- 6	12,5	10- 50	30"				
30- 120	13,3	6- 30	1'	50- 120	20"				
120- 400	13,5	30- 120	2'	120- 400					
400- 2000	13,8	120- 400	4'	+ 400	15"				
2000- 2000	12	ESQUINAS SIN INDICACION CHAFLAN 0,2x45°							
DIBUJADO	xabi	COMPROBADO	IBON	FECHA	15/03/2001				
MATERIAL	N/A	DIMENSIONES		PESO PIEZA	8.81				
DUREZA		TRATAMIENTO		ESCALA	1:1				
DESCRIPCIÓN:				PLANO Nº	SP11GE011000013			DIMENSIÓN PLANO	A2H
CTC Ø80 L.250 A N S				COD. VIEJO	902080250108			 www.myl.es	