

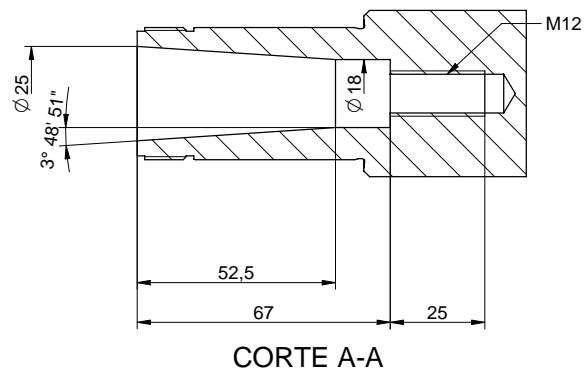

Se suministra con polea cod. FPPOGE011000108



CARACTERISTICAS HUSILLO	
SENTIDO DE GIRO	Derecha
SALIDA AMARRE	Cono int. $\phi 25$
VELOCIDAD MAX.	17.000 r.p.m.
LUBRIFICACIÓN	Aire aceite
POSI. TRABAJO	Horizontal

REV.	MODIFICACIÓN	FECHA	AUTOR	NO DE REV.	DATE DELANTER	SALTO TRABAJOS	CONS. PREVIAS	REALIZADO
<small> TOLERANCIAS NO ESPECIFICADAS PARA PIEZAS MECANICAS: TOLERAN. GENER. DIMENSIONES: SUPERIOR/INFERIOR DIMENSIONALES: REDONDEOS-ARESTAS ANGULARES Y ABO. CONTO Ø25-40 0,1 Ø5-9 0,2 Ø-30 1° 40-50 0,2 9-16 0,5 Ø1-50 50° Ø1-50 0,3 16-30 1 Ø1-50 20° Ø50-100 0,5 Ø30-100 2 Ø50-100 15° Ø100-200 0,8 Ø100-200 3 Ø50-100 1° Ø200-500 1,2 200MMES SIN INDICACION CHEQUEAR 20MM </small>								
DIBUJADO	administrador	COMPROBADO	ibon	FECHA	18/03/2008		 www.myl.es	
MATERIAL	N/A	DIMENSIONES	PESO PIEZA		8,148		DIMENSION PLANO A2H	
DUREZA		TRATAMIENTO	ESCALA		1:1		DESCRIPCIÓN: PLANO Nº SP06GEO11000009 DIMENSION PLANO A2H CT1 Ø80 L.250 17000 RPM A N S COD. WEJO 901080250102 AIRE ACEITE	